

ADMINISTRAÇÃO

LEIA COM ATENÇÃO AS INSTRUÇÕES ABAIXO.

1. Verifique se, além deste caderno, você recebeu o Caderno de Respostas, destinado à transcrição das respostas das questões de múltipla escolha (objetivas), das questões discursivas e do questionário de percepção da prova.
2. Confira se este caderno contém as questões discursivas (D) e de múltipla escolha (objetivas), de formação geral e do componente específico da área, e as relativas à sua percepção da prova. As questões estão assim distribuídas:

Partes	Número das questões	Peso das questões no componente	Peso dos componentes no cálculo da nota
Formação Geral/Discursivas	D1 e D2	40%	25%
Formação Geral/Objetivas	1 a 8	60%	
Componente Específico/Discursivas	D3 a D5	15%	75%
Componente Específico/Objetivas	9 a 35	85%	
Questionário de Percepção da Prova	1 a 9	—	—

3. Verifique se a prova está completa e se o seu nome está correto no Caderno de Respostas. Caso contrário, avise imediatamente um dos responsáveis pela aplicação da prova. Você deve assinar o Caderno de Respostas no espaço próprio, com caneta esferográfica de tinta preta.
4. Observe as instruções de marcação das respostas das questões de múltipla escolha (apenas uma resposta por questão), expressas no Caderno de Respostas.
5. Use caneta esferográfica de tinta preta, tanto para marcar as respostas das questões objetivas quanto para escrever as respostas das questões discursivas.
6. Responda cada questão discursiva em, no máximo, 15 linhas. Qualquer texto que ultrapasse o espaço destinado à resposta será desconsiderado.
7. Não use calculadora; não se comunique com os demais estudantes nem troque material com eles; não consulte material bibliográfico, cadernos ou anotações de qualquer espécie.
8. Você terá quatro horas para responder às questões de múltipla escolha e discursivas e ao questionário de percepção da prova.
9. Quando terminar, entregue seu Caderno de Respostas ao responsável pela aplicação da prova.
10. **Atenção!** Você deverá permanecer, no mínimo, por uma hora, na sala de aplicação das provas e só poderá levar este Caderno de Prova após decorridas três horas do início do Exame.

QUESTÃO DISCURSIVA 1



A paquistanesa Malala Yousafzai, de dezessete anos de idade, ganhou o Prêmio Nobel da Paz de 2014, pela defesa do direito de todas as meninas e mulheres de estudar. “Nossos livros e nossos lápis são nossas melhores armas. A educação é a única solução, a educação em primeiro lugar”, afirmou a jovem em seu primeiro pronunciamento público na Assembleia de Jovens, na Organização das Nações Unidas (ONU), após o atentado em que foi atingida por um tiro ao sair da escola, em 2012. Recuperada, Malala mudou-se para o Reino Unido, onde estuda e mantém o ativismo em favor da paz e da igualdade de gêneros.

Disponível em: <<http://mdemulher.abril.com.br>>.
Acesso em: 18 ago. 2015 (adaptado).

A partir dessas informações, redija um texto dissertativo sobre o significado da premiação de Malala Yousafzai na luta pela igualdade de gêneros. Em seu texto, aborde os seguintes aspectos:

- a) direito das jovens à educação formal; (valor: 5,0 pontos)
- b) relações de poder entre homens e mulheres no mundo. (valor: 5,0 pontos)

RASCUNHO	
1	
2	
3	
4	
5	
6	
7	
8	
9	
10	
11	
12	
13	
14	
15	



QUESTÃO DISCURSIVA 2

Após mais de um ano de molho, por conta de uma lei estadual que coibia sua realização no Rio de Janeiro, os bailes *funk* estão de volta. Mas a polêmica permanece: os *funkeiros* querem, agora, que o ritmo seja reconhecido como manifestação cultural. Eles sabem que têm pela frente um caminho tortuoso. “Muita gente ainda confunde *funkeiro* com traficante”, lamenta Leonardo Mota, o MC Leonardo. “Justamente porque ele tem cor que não é a branca, tem classe que não é a dominante e tem moradia que não é no asfalto.”

Disponível em: <<http://www.rhbn.com.br>>. Acesso em: 19 ago. 2015 (adaptado).

Todo sistema cultural está sempre em mudança. Entender essa dinâmica é importante para atenuar o choque entre as gerações e evitar comportamentos preconceituosos. Da mesma forma que é fundamental para a humanidade a compreensão das diferenças entre povos de culturas diferentes, é necessário entender as diferenças dentro de um mesmo sistema. Esse é o único procedimento que prepara o homem para enfrentar serenamente este constante e “admirável mundo novo” do povo.

LARAIA, R. B. **Cultura**: um conceito antropológico. Rio de Janeiro: Jorge Zahar, 2008 (adaptado).

Com base nesses excertos, redija um texto dissertativo, posicionando-se a respeito do reconhecimento do *funk* como legítima manifestação artística e cultural da sociedade brasileira. (valor: 10,0 pontos)

RASCUNHO	
1	
2	
3	
4	
5	
6	
7	
8	
9	
10	
11	
12	
13	
14	
15	



QUESTÃO 1

A alfabetização midiática e informacional tem como proposta desenvolver a capacidade dos cidadãos de utilizar mídias, bibliotecas, arquivos e outros provedores de informação como ferramentas para a liberdade de expressão, o pluralismo, o diálogo e a tolerância intercultural, que contribuem para o debate democrático e a boa governança. Nos últimos anos, uma ferramenta de grande valia para o aprendizado, dentro e fora da sala de aula, têm sido os dispositivos móveis. Como principal meio de acesso à internet e, por conseguinte, às redes sociais, o telefone celular tem sido a ferramenta mais importante de utilização social das diferentes mídias, com apropriação de seu uso e significado, sendo, assim, uma das principais formas para o letramento digital da população. Esse letramento desenvolve-se em vários níveis, desde a simples utilização de um aplicativo de conversação com colegas até a utilização em transações financeiras nacionais e internacionais.

WILSON, C. et al. **Alfabetização midiática e informacional**: currículo para formação de professores. Brasília: UNESCO, 2013 (adaptado).

A partir dessas informações, avalie as asserções a seguir e a relação proposta entre elas.

I. Uma pessoa letrada digitalmente tem capacidade para localizar, filtrar e avaliar informação disponibilizada eletronicamente e para se comunicar com outras pessoas por meio de Tecnologias de Informação e Comunicação.

PORQUE

II. No letramento digital, desenvolve-se a habilidade de construir sentidos a partir de textos que se conectam a outros textos, por meio de hipertextos, *links* e elementos imagéticos e sonoros.

A respeito dessas asserções, assinale a opção correta.

- A** As asserções I e II são proposições verdadeiras, e a II é uma justificativa correta da I.
- B** As asserções I e II são proposições verdadeiras, mas a II não é uma justificativa correta da I.
- C** A asserção I é uma proposição verdadeira, e a II é uma proposição falsa.
- D** A asserção I é uma proposição falsa, e a II é uma proposição verdadeira.
- E** As asserções I e II são proposições falsas.

QUESTÃO 2

A ideia segundo a qual todo ser humano, sem distinção, merece tratamento digno corresponde a um valor moral. O pluralismo político, por exemplo, pressupõe um valor moral: os seres humanos têm o direito de ter suas opiniões, expressá-las e organizar-se em torno delas. Não se deve, portanto, obrigá-los a silenciar ou a esconder seus pontos de vista; vale dizer, são livres. Na sociedade brasileira, não é permitido agir de forma preconceituosa, presumindo a inferioridade de alguns (em razão de etnia, raça, sexo ou cor), sustentando e promovendo a desigualdade. Trata-se de um consenso mínimo, de um conjunto central de valores, indispensável à sociedade democrática: sem esse conjunto central, cai-se na anomia, entendida como ausência de regras ou como total relativização delas.

BRASIL. **Ética e Cidadania**. Brasília: MEC/SEB, 2007 (adaptado).

Com base nesse fragmento de texto, infere-se que a sociedade moderna e democrática

- A** promove a anomia, ao garantir os direitos de minorias étnicas, de raça, de sexo ou de cor.
- B** admite o pluralismo político, que pressupõe a promoção de algumas identidades étnicas em detrimento de outras.
- C** sustenta-se em um conjunto de valores pautados pela isonomia no tratamento dos cidadãos.
- D** apoia-se em preceitos éticos e morais que fundamentam a completa relativização de valores.
- E** adota preceitos éticos e morais incompatíveis com o pluralismo político.

ÁREA LIVRE



QUESTÃO 3

A percepção de parcela do empresariado sobre a necessidade de desenvolvimento sustentável vem gerando uma postura que se contrapõe à cultura centrada na maximização do lucro dos acionistas. A natureza global de algumas questões ambientais e de saúde, o reconhecimento da responsabilidade mundial pelo combate à pobreza, a crescente interdependência financeira e econômica e a crescente dispersão geográfica das cadeias de valor evidenciam que assuntos relevantes para uma empresa do setor privado podem ter alcance muito mais amplo que aqueles restritos à área mais imediata onde se localiza a empresa. Ilustra essa postura empresarial a pirâmide de responsabilidade social corporativa apresentada a seguir.

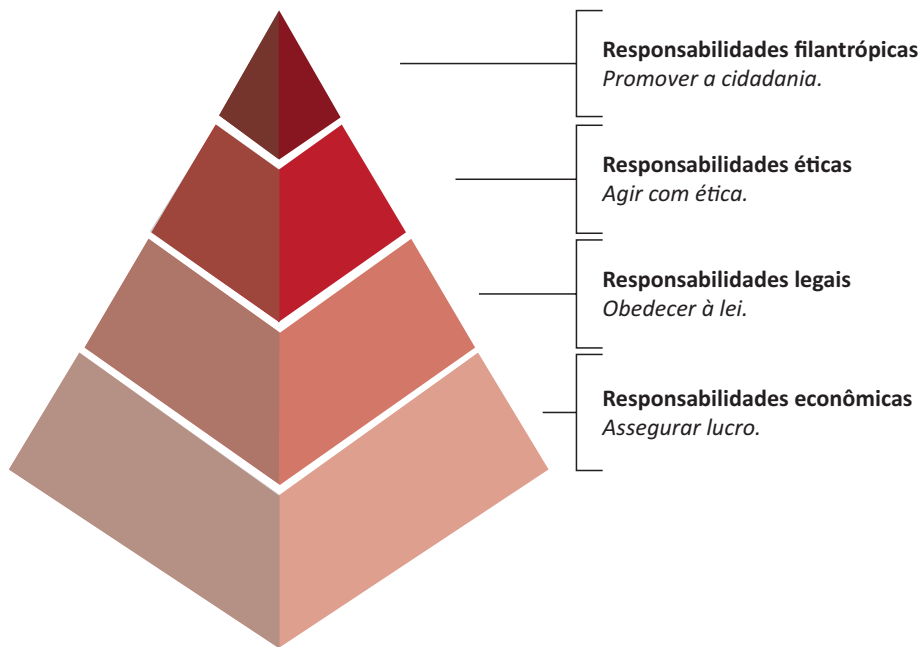

CARROLL, A. B. The pyramid of corporate social responsibility: toward the moral management of organizational stakeholders. **Business horizons**. July-August, 1991 (adaptado).

Com relação à responsabilidade social corporativa, avalie as afirmações a seguir.

- I. A responsabilidade social pressupõe estudo de impactos potenciais e reais das decisões e atividades da organização, o que exige atenção constante às ações cotidianas regulares de uma organização.
- II. À medida que a responsabilidade econômica de uma organização diminui, a responsabilidade social corporativa aumenta e, por conseguinte, a empresa passa a agir com ética.
- III. A concessão de financiamento para atividades sociais, ambientais e econômicas é fator relevante para a redução da responsabilidade legal empresarial.

É correto o que se afirma em

- A** I, apenas.
- B** II, apenas.
- C** I e III, apenas.
- D** II e III, apenas.
- E** I, II e III.



QUESTÃO 4

Mais de um quarto dos presos do Centro de Detenção Provisória (CDP) de Pinheiros I, na zona oeste da capital paulista, havia morado nas ruas. Há alguns anos, percebe-se progressiva mudança da população carcerária dos CDPs de São Paulo: além da tradicional parcela de acusados e condenados por crimes patrimoniais com emprego de violência ou por tráfico de drogas, passou a integrar o quadro prisional uma parcela da população sem histórico de violência, habitante, majoritariamente, das ruas do centro da cidade. Nos últimos três anos, o número de presos provenientes das ruas da região central da capital paulista aumentou significativamente; a maioria deles é presa pela prática de pequenos furtos e/ou porte de drogas. Os casos são, em geral, similares: pessoas dependentes de *crack* que vivem nas ruas e são flagradas furtando lojas ou tentando roubar transeuntes, sem o uso de armas. Como são crimes leves, os acusados poderiam aguardar a conclusão do inquérito em liberdade.

Disponível em: <<http://ibccrim.jusbrasil.com.br>>. Acesso em: 25 jul. 2015 (adaptado).

Tendo esse texto como referência e considerando a relação entre políticas públicas de segurança e realidade social nas metrópoles brasileiras, avalie as seguintes asserções e a relação proposta entre elas.

- I. A presença de policiais nas ruas das grandes cidades brasileiras atende, em geral, à solicitação de lojistas, que constantemente se queixam da presença de moradores de rua dependentes de *crack*.

PORQUE

- II. O encarceramento de moradores de rua viciados em *crack* que praticam pequenos delitos não resolve os problemas que afetam a população, como os de segurança, violência, saúde, educação e moradia.

A respeito dessas asserções, assinale a opção correta.

- A** As asserções I e II são proposições verdadeiras, e a II é uma justificativa correta da I.
- B** As asserções I e II são proposições verdadeiras, mas a II não é uma justificativa correta da I.
- C** A asserção I é uma proposição verdadeira, e a II é uma proposição falsa.
- D** A asserção I é uma proposição falsa, e a II é uma proposição verdadeira.
- E** As asserções I e II são proposições falsas.

ÁREA LIVRE



QUESTÃO 5

As taxas de emprego para mulheres são afetadas diretamente por ciclos econômicos e por políticas de governo que contemplam a inclusão das mulheres no mercado de trabalho. O gráfico a seguir apresenta variações das taxas percentuais de emprego para mulheres em alguns países, no período de 2000 a 2011.

Taxa percentual de emprego para mulheres de 2000 a 2011

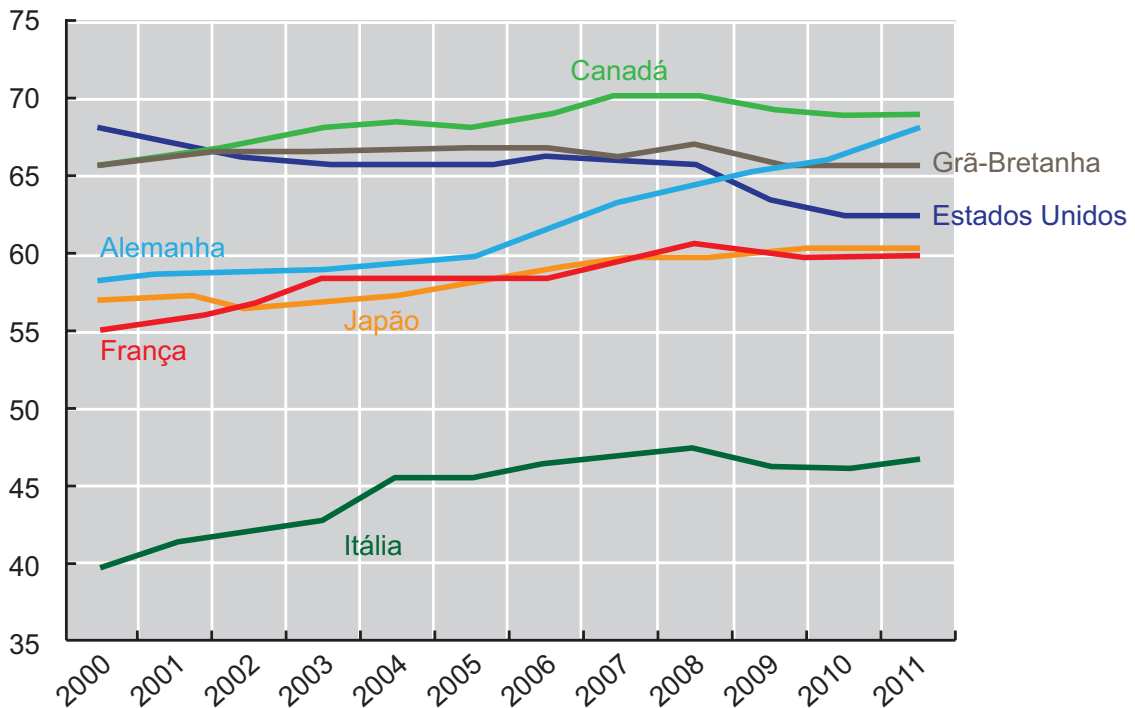

Disponível em: <<http://www.oecd-ilibrary.org>>. Acesso em: 19 ago. 2015 (adaptado).

Com base nesse gráfico, conclui-se que, de 2000 a 2011, a taxa de emprego para mulheres

- A** manteve-se constante na Itália.
- B** manteve-se crescente na França e no Japão.
- C** atingiu, na Grã-Bretanha, seu valor máximo em 2011.
- D** aumentou mais na Alemanha que nos demais países pesquisados.
- E** manteve-se superior a 60% no Canadá, na Alemanha e nos Estados Unidos.

ÁREA LIVRE



QUESTÃO 6

Hoje, o conceito de inclusão digital está intimamente ligado ao de inclusão social. Nesse sentido, o computador é uma ferramenta de construção e aprimoramento de conhecimento que permite acesso à educação e ao trabalho, desenvolvimento pessoal e melhor qualidade de vida.

FERREIRA, J. R. et al. *Inclusão Digital*. In: BRASIL. **O Futuro da Indústria de Software**: a perspectiva do Brasil. Brasília: MDIC/STI, 2004 (adaptado).

Diante do cenário *high tech* (de alta tecnologia), a inclusão digital faz-se necessária para todos. As situações rotineiras geradas pelo avanço tecnológico produzem fascínio, admiração, euforia e curiosidade em alguns, mas, em outros, provocam sentimento de impotência, ansiedade, medo e insegurança. Algumas pessoas ainda olham para a tecnologia como um mundo complicado e desconhecido. No entanto, conhecer as características da tecnologia e sua linguagem digital é importante para a inclusão na sociedade globalizada.

Nesse contexto, políticas públicas de inclusão digital devem ser norteadas por objetivos que incluam

- I. a inserção no mercado de trabalho e a geração de renda.
- II. o domínio de ferramentas de robótica e de automação.
- III. a melhoria e a facilitação de tarefas cotidianas das pessoas.
- IV. a difusão do conhecimento tecnológico.

É correto apenas o que se afirma em

- A** I e II.
- B** I e IV.
- C** II e III.
- D** I, III e IV.
- E** II, III e IV.

QUESTÃO 7

As projeções da Associação Brasileira da Indústria de Óleos Vegetais vêm indicando, para 2020, produção entre 104 milhões e 105 milhões de toneladas de soja. A área de cultivo da soja deve aumentar cerca de 6,7 milhões de hectares, chegando, em 2023, a 34,4 milhões. Isso representa um acréscimo de 24,3% na área mensurada em 2013. No Paraná, a área de cultivo de soja pode expandir-se para áreas de outras culturas e, no Mato Grosso, para pastagens degradadas e áreas novas.

Disponível em: <<http://www.agricultura.gov.br>>. Acesso em: 19 ago. 2013 (adaptado).

Considerando esses dados e os impactos do agronegócio na reconfiguração do campo, avalie as afirmações a seguir.

- I. A expansão das áreas de monocultura de soja amplia a mecanização no campo e gera a migração de trabalhadores rurais para centros urbanos.
- II. A intensificação da monocultura de soja acarreta aumento da concentração da estrutura fundiária.
- III. A expansão da cultura de soja no Paraná e no Mato Grosso promoverá o avanço do plantio de outras culturas.

É correto o que se afirma em

- A** I, apenas.
- B** III, apenas.
- C** I e II, apenas.
- D** II e III, apenas.
- E** I, II e III.

ÁREA LIVRE



QUESTÃO 8



Disponível em: <<http://www.subsoloart.com>>. Acesso em: 17 jul. 2015.

Assim como o *break*, o grafite é uma forma de apropriação da cidade. Os muros cinzentos e sujos das cidades são cobertos por uma explosão de cores, personagens, linhas, traços, texturas e mensagens diferentes. O sujo e o monótono dão lugar ao colorido, à criatividade e ao protesto. No entanto, a arte de grafitar foi, por muito tempo, duramente combatida, pois era vista como ato de vandalismo e crime contra o patrimônio público ou privado, sofrendo, por causa disso, forte repressão policial. Hoje, essa situação encontra-se bastante amenizada, pois o grafite conseguiu legitimidade como arte e, como tal, tem sido reconhecido tanto por governantes quanto por proprietários de imóveis.

SOUZA, M.L.; RODRIGUES, G.B. *Planejamento urbano e ativismo social*. São Paulo: Unesp, 2004 (adaptado).

Considerando a figura acima e a temática abordada no texto, avalie as afirmações a seguir.

- I. O grafite pode ser considerado uma manifestação artística pautada pelo engajamento social, porque promove a sensibilização da população por meio não só de gravuras e grandes imagens, mas também de letras e mensagens de luta e resistência.
- II. Durante muito tempo, o grafite foi marginalizado como arte, por ser uma manifestação associada a grupos minoritários.
- III. Cada vez mais reconhecido como ação de mudança social nas cidades, o grafite humaniza a paisagem urbana ao transformá-la.

É correto o que se afirma em

- A** II, apenas.
- B** III, apenas.
- C** I e II, apenas.
- D** I e III, apenas.
- E** I, II e III.



QUESTÃO DISCURSIVA 3 //

A pesquisa nacional dos Indicadores de Desenvolvimento Sustentável (IDS) de 2015 mostrou que o maior acesso da população aos bens de consumo essenciais e aos serviços de infraestrutura acarretou aumento do consumo de energia, o qual, por sua vez, causa impactos sobre a população e o meio ambiente. A ameaça ao meio ambiente também é consequência de práticas de consumerismo e desperdício de recursos naturais. Na perspectiva das empresas, o mau uso dos recursos e a negligência em relação aos resíduos do processo produtivo ainda é uma realidade. No entanto, este é um cenário que também apresenta algumas experiências positivas: o que parecia, até alguns anos atrás, um modelo contraditório, visto que as empresas se concentravam em atender aos interesses dos seus acionistas, começa a surgir na forma de práticas de responsabilidade social corporativa, que buscam o equilíbrio entre os interesses públicos e privados.

BRASIL. Instituto Brasileiro de Geografia e Estatística (IBGE). **Indicadores de Desenvolvimento Sustentável**, 2015 (adaptado).

Considerando as informações apresentadas, elabore um texto dissertativo acerca do tema a seguir.

Consumo sustentável: o papel do consumidor e o das empresas.

Em seu texto, aborde os seguintes aspectos:

- a) as dimensões da sustentabilidade; (valor: 3,0 pontos)
- b) o papel das empresas e dos consumidores na conservação do meio ambiente; (valor: 4,0 pontos)
- c) oportunidades de negócios para as empresas a partir da orientação para valores socioambientais. (valor: 3,0 pontos)

RASCUNHO	
1	
2	
3	
4	
5	
6	
7	
8	
9	
10	
11	
12	
13	
14	
15	

QUESTÃO DISCURSIVA 4

As empresas globais precisam manter a uniformidade, mas, ao mesmo tempo, ser flexíveis para se adaptar à variedade de contextos do cenário internacional — ser a mesma empresa em todos os lugares, mas específica em cada um deles.

MAXIMIANO, A. C. A. **Recursos Humanos**: estratégia e gestão de pessoas na sociedade global. Rio de Janeiro: LTC, 2014 (adaptado).

Conforme o grau de valorização da diversidade cultural, as organizações podem ser classificadas em:

Monolíticas: se empregam poucos indivíduos que pertencem a grupos minoritários.

Plurais: se o seu conjunto de colaboradores é mais diversificado, envolvendo pessoas de diferentes raças, gêneros e culturas.

Multiculturais: se, além de terem conjunto de colaboradores mais diversificado, também valorizam a diversidade.

COX, T. The multicultural organization. **Academy of Management Executive**. n. 5, 1991 (adaptado).

Com base nos conceitos apresentados, redija um texto dissertativo acerca do tema a seguir.

Benefícios e desafios de uma organização multicultural para a gestão de pessoas.

Em seu texto, aborde os seguintes aspectos:

- a) valorização da diversidade cultural e benefícios para a gestão de pessoas; (valor: 6,0 pontos)
- b) proposta de mudança organizacional que envolva diferentes áreas funcionais da organização. (valor: 4,0 pontos)

RASCUNHO	
1	
2	
3	
4	
5	
6	
7	
8	
9	
10	
11	
12	
13	
14	
15	



QUESTÃO DISCURSIVA 5

Qualquer análise das ameaças e oportunidades com que uma empresa se depara deve começar com um entendimento do ambiente geral em que ela opera. O ambiente geral consiste de seis elementos inter-relacionados: mudanças tecnológicas, tendências demográficas, tendências culturais, clima econômico, condições legais e políticas, e acontecimentos internacionais específicos.

BARNEY, J. B.; HESTERLY, W. S. *Administração estratégica e vantagem competitiva*. 3 ed. São Paulo: Pearson Prentice Hall, 2011 (adaptado).

Escolha três dos elementos citados no texto e discorra sobre possíveis oportunidades ou ameaças, para as empresas, decorrentes de cada um desses elementos. (valor: 10,0 pontos)

RASCUNHO	
1	
2	
3	
4	
5	
6	
7	
8	
9	
10	
11	
12	
13	
14	
15	

QUESTÃO 9

Uma empresa vende assinaturas de transmissões *online* de eventos esportivos e culturais exclusivamente para *smartphones*. Em meio a diversas mudanças tecnológicas e de hábitos de consumo, como o advento da televisão *pay per view* e o crescimento do mercado de *smartphones* e *tablets*, os executivos dessa empresa realizaram uma pesquisa de mercado que apontou que as pessoas não compram mais de uma mídia para um mesmo evento. Um diagnóstico estratégico, realizado por meio de uma análise SWOT, identificou as forças e fraquezas e as ameaças e oportunidades para a empresa nesse cenário.

Com base nessa situação hipotética, avalie o diagnóstico estratégico, realizado por meio de análise SWOT, descrito nas afirmações a seguir.

- I. A televisão *pay per view* é uma concorrente da empresa e representa uma ameaça ao seu negócio.
- II. A atuação da empresa com a venda de assinaturas de transmissões *online* para *smartphones* representa uma oportunidade para o seu negócio.
- III. O crescimento do mercado de *smartphones* é um ponto forte para a empresa.

É correto o que se afirma em

- A** I, apenas.
- B** II, apenas.
- C** I e III, apenas.
- D** II e III, apenas.
- E** I, II e III.

ÁREA LIVRE

QUESTÃO 10

O investimento em pesquisa e desenvolvimento é um caminho importante para as empresas que desejam diferenciar-se dos seus concorrentes. Foi com este destaque que um jornal trouxe uma lista das dez empresas mais inovadoras do Brasil. Em comum entre as empresas vencedoras, está a decisão dos seus líderes de manter praticamente inalterados os percentuais de investimento em inovação, mesmo diante de projeções macroeconômicas desfavoráveis. Tal cenário é possível porque os gestores acreditam que os investimentos em inovação ajudam a superar os momentos difíceis e a preparar as empresas para os desafios futuros.

Disponível em: <<http://www.valor.com.br>>.
Acesso em: 7 jul. 2015 (adaptado).

A partir do texto, é possível definir inovação como

- A** projetos de alto teor tecnológico.
- B** produtos utilizados para fins muito específicos.
- C** invenções que ainda não estão disponíveis no mercado.
- D** bens, serviços ou processos originais que agregam valor social ou riqueza.
- E** atividades que dependem de elevados investimentos em pesquisa e desenvolvimento.

ÁREA LIVRE



QUESTÃO 11

Sistemas de Informação Gerencial (SIG) fornecem as informações necessárias para gerenciar com eficácia as organizações. Nesse sentido, gerenciar o volume de informações produzidas pelas organizações é um dos assuntos mais importantes nas operações de planejamento e controle. Portanto, é importante que todas as informações relevantes que estão dispersas na organização sejam reunidas.

OLIVEIRA, D. P. R. *Sistemas de Informações Gerenciais: estratégias táticas operacionais*. 14 ed. São Paulo: Atlas, 2011 (adaptado).

Considerando as ideias do texto, analise a seguinte situação hipotética.

Uma empresa familiar que produz equipamentos agrícolas está planejando ampliar sua linha de produtos. Hoje, os controles operacionais da empresa são manuais e não há integração entre os departamentos. O proprietário da empresa acredita que a implantação de recursos tecnológicos poderá propiciar sucesso na expansão pretendida.

Com base nessas informações, avalie as asserções a seguir e a relação proposta entre elas.

- I. A implantação de um programa ERP (*Enterprise Resource Planning*) por essa empresa tornará as operações mais eficientes e rápidas, facilitando o planejamento, o controle e a tomada de decisão.

PORQUE

- II. O programa ERP proporcionará à empresa integração dos departamentos, possibilitando automação e armazenagem de informações de negócios.

A respeito dessas asserções, assinale a opção correta.

- A** As asserções I e II são proposições verdadeiras, e a II é uma justificativa correta da I.
- B** As asserções I e II são proposições verdadeiras, mas a II não é uma justificativa correta da I.
- C** A asserção I é uma proposição verdadeira, e a II é uma proposição falsa.
- D** A asserção I é uma proposição falsa, e a II é uma proposição verdadeira.
- E** As asserções I e II são proposições falsas.

QUESTÃO 12

Os gestores de uma empresa realizaram avaliação de duas alternativas de investimento (A e B), com probabilidades de ocorrência para situações de mercado em recessão, em estabilidade e em expansão, respectivamente, de 25%, 50% e 25%. A tabela a seguir apresenta o retorno esperado em cada situação.

Situações de Mercado	Retorno Esperado	
	A	B
Recessão	4%	6%
Estabilidade	10%	12%
Expansão	20%	21%

A comparação das alternativas será feita com base na média ponderada dos retornos por suas probabilidades de ocorrência. Nesse caso, os retornos esperados para as alternativas A e B são, respectivamente, de

- A** 10,00% e 12,00%.
- B** 11,00% e 12,75%.
- C** 11,33% e 12,75%.
- D** 11,33% e 13,00%.
- E** 12,00% e 13,50%.

ÁREA LIVRE



QUESTÃO 13

Entende-se tomada de decisão como o processo de se identificar um problema ou uma oportunidade e selecionar uma linha de ação para resolvê-lo ou aproveitá-la. O problema de transporte, por exemplo, demanda a determinação do menor custo de transporte de um produto entre diversas fábricas e depósitos.

LACHTERMACHER, G. **Pesquisa operacional na tomada de decisões**: modelagem em Excel. 3 ed. Rio de Janeiro: Elsevier, 2007 (adaptado).

Devido a custos logísticos elevados no modal rodoviário, uma empresa busca melhorar sua eficiência e reduzir custos. O esquema a seguir representa as fábricas e os depósitos que essa empresa possui, além de custos de transporte, por tonelada, para cada rota entre fábrica e depósito.

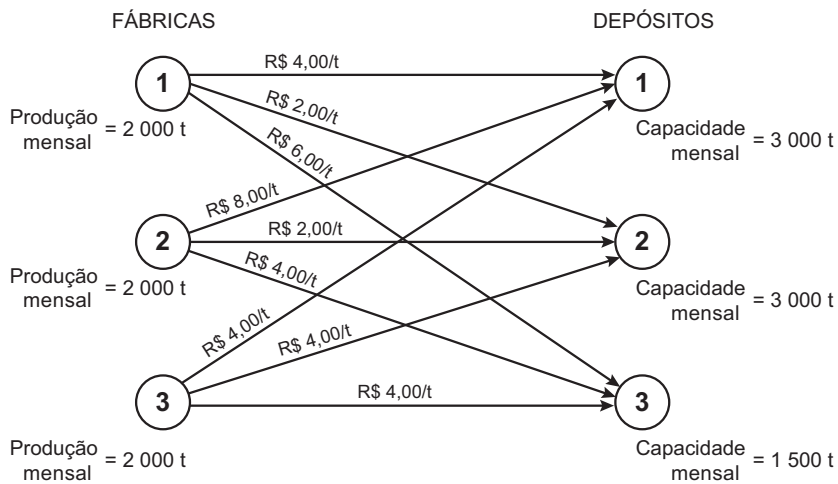

Considerando que toda a produção da empresa deverá ser transportada para seus depósitos, avalie as afirmações a seguir.

- O custo total de transporte será de R\$ 18 000,00 quando a empresa optar por transportar 1 000 toneladas da Fábrica 1 para o Depósito 1, 2 000 toneladas da Fábrica 3 para o Depósito 1 e a produção restante for atendida pelo Depósito 2.
- O custo total de transporte será de R\$ 18 000,00 quando a empresa optar por transportar 1 000 toneladas da Fábrica 2 para o Depósito 3, 2 000 toneladas da Fábrica 3 para o Depósito 1 e a produção restante for atendida pelo Depósito 2.
- O custo total de transporte será de R\$ 16 000,00 quando a empresa optar por transportar 1 000 toneladas da Fábrica 2 para o Depósito 3, 2 000 toneladas da Fábrica 3 para o Depósito 1 e a produção restante for atendida pelo Depósito 2.

É correto o que se afirma em

- I, apenas.
- III, apenas.
- I e II, apenas.
- II e III, apenas.
- I, II e III.



QUESTÃO 14

Uma empresa do setor de cosméticos estabeleceu como missão produzir itens com segurança e qualidade, garantindo a sustentabilidade dos negócios e a satisfação dos clientes, a partir dos conceitos de logística reversa. Como imagem institucional escolheu a ilustrada abaixo.



Disponível em: <<http://www.racine.com.br>>.
Acesso em: 19 jul. 2015 (adaptado).

Para manterem coerência com a missão dessa empresa e com os conceitos de logística reversa que a fundamentam, os gerentes devem

- A** focar sua estratégia gerencial em canais diretos de distribuição.
- B** tomar decisões sobre o ciclo de vida das embalagens dos produtos.
- C** definir a logística reversa como responsabilidade exclusiva do departamento de produção.
- D** propor ações sustentáveis que envolvam atividades desde a produção até a venda.
- E** garantir a qualidade dos produtos por meio da execução direta de toda a cadeia produtiva.

ÁREA LIVRE

QUESTÃO 15

O processo de comunicação envolve elementos essenciais, como emissor, receptor, mensagem, canal e código. Em relação às barreiras que dificultam a comunicação, avalie as afirmações a seguir.

- I. As barreiras à comunicação são variáveis que interferem na interpretação ou transmissão adequada das ideias entre indivíduos ou grupos.
- II. O emprego de palavras ambíguas e a distância entre o emissor e o receptor configuram-se como barreiras externas à comunicação.
- III. O uso de línguas diferentes pelo emissor e pelo receptor e a iluminação do espaço onde eles se comunicam são barreiras internas à comunicação.

É correto o que se afirma em

- A** I, apenas.
- B** III, apenas.
- C** I e II, apenas.
- D** II e III, apenas.
- E** I, II e III.

QUESTÃO 16

Uma organização é um sistema de recursos que procura alcançar objetivos. Cada pessoa e cada grupo de pessoas têm atribuições específicas que contribuem para isso. As funções organizacionais são as tarefas especializadas que as pessoas e os grupos executam para que a organização atinja seus objetivos. O princípio que permite superar as limitações individuais por meio da especialização é denominado

- A** formalização.
- B** hierarquização.
- C** divisão do trabalho.
- D** amplitude de controle.
- E** processos de transformação.

QUESTÃO 17

As empresas devem inovar para se diferenciar da concorrência; não basta oferecer excelentes produtos e serviços. Este é um grande desafio para permanecerem competitivas no mercado. Portanto, deve-se criar uma cultura de gestão baseada na visibilidade e no entendimento dos processos, promovendo a integração e redução de conflitos interdepartamentais.

Considerando uma gestão por processos, avalie as afirmações a seguir.

- I. A informação deve ser compartilhada após a realização de filtro pela hierarquia.
- II. Há necessidade de integração em toda a Cadeia de Suprimentos.
- III. Os objetivos são definidos visando gerar valor aos clientes.

É correto o que se afirma em

- A** I, apenas.
- B** III, apenas.
- C** I e II, apenas.
- D** II e III, apenas.
- E** I, II e III.

ÁREA LIVRE

QUESTÃO 18

Uma rede de transporte admite diferentes formatações com a utilização de diversos modais. Essas formatações têm por objetivo a diminuição de custos, a otimização e o aumento da eficiência na distribuição. Um dos processos utilizados pelas empresas é o agrupamento de cargas de vários fornecedores ou de um fabricante, em um Centro de Distribuição (CD), como apresenta o esquema a seguir. As cargas chegam consolidadas aos CDs, são descarregadas, desconsolidadas, reagrupadas, separadas por pedidos e carregadas em vários caminhões, que seguem para vários destinos. Esse procedimento elimina, em muitos casos, processos desnecessários de armazenagem e de movimentação de produtos.

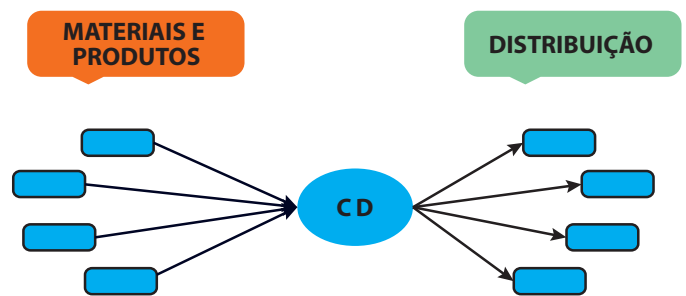

Essa operação logística é conhecida como

- A** *cross docking*.
- B** multimodal.
- C** intermodal.
- D** unimodal.
- E** *milk run*.

ÁREA LIVRE

QUESTÃO 19

Todos os dias saem de uma empresa 300 kg de empadinhas congeladas com recheios de camarão ou frango. A produção vai para as gôndolas de grandes redes supermercadistas. No início, as empadinhas eram feitas de maneira artesanal e vendidas em padarias e cantinas de escolas da região. Alguns anos depois, a empresa fechou seus primeiros contratos com grandes redes de supermercados, o que deu impulso a investimentos na mecanização da fábrica. A estratégia de vender um único tipo de produto a um só tipo de cliente foi fundamental para que a empresa ganhasse escala. Para dar continuidade ao ciclo do crescimento, a gerência da empresa optou pela aproximação com o consumidor final pela ampliação dos seus níveis de satisfação. Estrutura interna, mão de obra capacitada e *know-how* estão disponíveis para a implementação dessa ação, foram, ainda, selecionadas algumas estratégias de Marketing Competitivo a serem adotadas nesse contexto.

Considerando a situação descrita, avalie as estratégias de Marketing Competitivo apresentadas a seguir, em relação a sua adequação ao novo ciclo de crescimento pretendido pela empresa.

- I. Criar novas variedades de empadinhas — novos recheios, linhas *gourmets*, pré-assadas, com ingredientes ecologicamente corretos — para atender consumidores que preferem produtos de melhor qualidade, desempenho ou com aspectos inovadores, ação que corresponde a uma estratégia de crescimento do tipo diversificação.
- II. Contratar novos vendedores e qualificá-los para conseguir entrar no mercado de outras cidades, estados e regiões, ação que corresponde a uma estratégia de crescimento do tipo penetração de mercado.
- III. Produzir e vender outros tipos de alimentos para os mesmos supermercados, tais como risoles, bolinhos e croquetes, diversificando seus produtos, ação que corresponde a uma estratégia de crescimento do tipo desenvolvimento de produto.
- IV. Diversificar os canais da empresa, passando a comercializar as empadinhas congeladas em restaurantes, lojas de conveniência, hotéis e cafeterias, ação que corresponde a uma estratégia de crescimento do tipo desenvolvimento de mercado.

É correto apenas o que se afirma em

- A** I e IV.
- B** II e III.
- C** II e IV.
- D** I, II, e III.
- E** I, III e IV.



QUESTÃO 20

As organizações, enquanto fenômenos complexos, são influenciadas por alterações que ocorrem ao longo do tempo em função das demandas sociais, políticas, econômicas, culturais e, mais precisamente no contexto atual, tecnológicas. Essas mutações demandam entendimento dos processos que envolvem o ciclo de vida dessas entidades e as formas pelas quais elas devem ser gerenciadas, considerando a articulação entre os elementos de seu planejamento estratégico. Além de se tornar substancial para o fomento e a formulação de estratégias, compreender os aspectos históricos, econômicos, contextuais e políticos de uma organização é fator preponderante para o seu sucesso.

JUNQUEIRA, E.; FREZATTI, F. *Perfil do sistema de controle gerencial das empresas brasileiras*. Disponível em: <<http://www.anpad.org.br>>. Acesso em: 10 jul. 2015 (adaptado).

A partir das ideias apresentadas no texto, assinale a opção que descreve a corrente teórica mais adequada à interpretação do cenário apresentado.

- A** Escola Burocrática, que postula a necessidade de modelos racionais para criação da estrutura organizacional, à luz do planejamento estratégico da organização.
- B** Abordagem das Relações Humanas, que postula que a estrutura da organização se fortalece com a criação de sistemas organizacionais interdependentes, cuja principal característica é a competência técnica.
- C** Escola Comportamentalista, que prevê a adaptação organizacional associada à classificação dos profissionais por aspectos relacionados à motivação, o que torna a mudança organizacional independente das pessoas.
- D** Escola Clássica da Administração, que propõe que a mudança organizacional se estabeleça por meio de métodos e técnicas que busquem a máxima eficiência das atividades organizacionais e, assim, se constitua como organização racional do trabalho.
- E** Abordagem Contingencial, que propõe a possibilidade de adaptação das organizações frente às alterações contextuais que as acometem, permitindo que possam utilizar modelos, ferramentas e instrumentos adequados às suas demandas.

QUESTÃO 21

Quando uma empresa lança um produto novo no mercado em que atua, é esperado que suas concorrentes tentem copiar-lo. Os novos entrantes em um segmento trazem nova capacidade, desejo de ganhar participação de mercado e, em geral, recursos substanciais.

PORTER, M. How competitive forces shape strategy. *HBR*, 1979 (adaptado).

As ameaças de novos entrantes são mais intensas quando há

- A** economia de escala em produção, pesquisa, marketing ou serviços, na empresa pioneira.
- B** necessidade de se investir grandes recursos financeiros para concorrer no segmento.
- C** acesso fácil aos canais de distribuição utilizados pela empresa pioneira.
- D** presença da empresa pioneira junto ao mercado consumidor.
- E** política governamental que regulamenta o setor.

QUESTÃO 22

Uma forma simples de verificar o desempenho competitivo de um produto (bem ou serviço) é relacionar os atributos que o qualificam e atribuir notas ao seu desempenho em relação aos concorrentes e à relevância para os clientes.

A Matriz Importância x Desempenho, representada a seguir, mostra o posicionamento de dois atributos de um aparelho eletrônico. O ponto A representa o processo de fabricação com baixa emissão de carbono, e o ponto B, a quantidade e a distribuição geográfica da rede de assistência técnica do fabricante. Sabe-se, ainda, que o produto apresenta baixo índice de defeitos de fabricação.

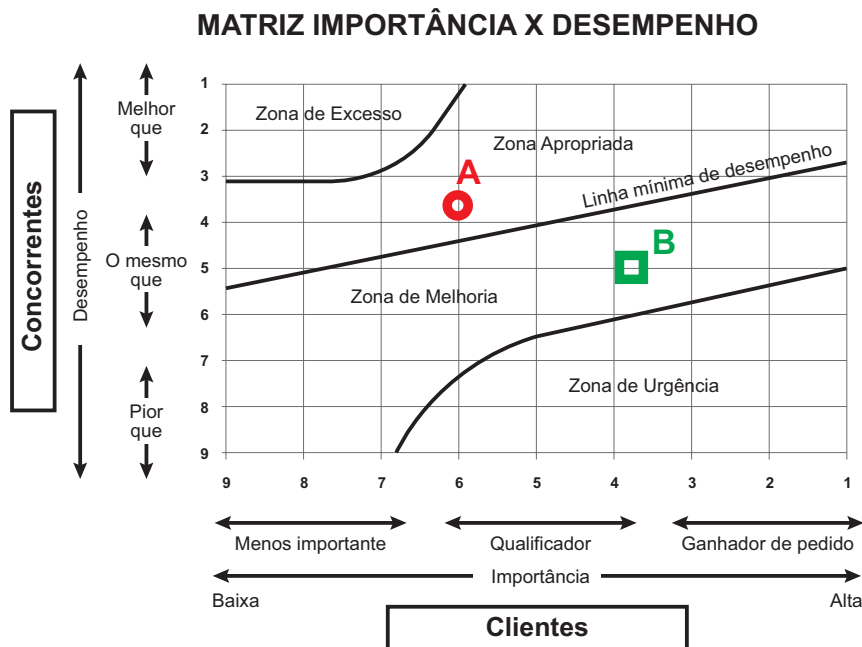

SLACK, N.; CHAMBERS, S.; JOHNSTON, R. *Administração da produção*. São Paulo: Atlas, 2007 (adaptado).

Com base na análise do gráfico, avalie as afirmações a seguir, relativas ao desempenho competitivo do produto.

- I. A rede de assistência técnica do aparelho eletrônico não supera a disponibilizada, em média, pelos concorrentes, mas isso não constitui fator negativo na imagem do produto no mercado.
- II. A redução na percepção do mercado com relação à importância de uma produção com baixa emissão de carbono compromete a avaliação do produto.
- III. O fabricante deve investir igualmente na ampliação da importância dos dois atributos para os clientes.
- IV. A ação mais apropriada para o aumento do desempenho do produto é a ampliação da quantidade de assistências técnicas e a melhor distribuição geográfica delas.

É correto apenas o que se afirma em

- A III.
- B IV.
- C I e II.
- D I e IV.
- E II e III.



QUESTÃO 23 //

A comunicação organizacional é um sistema articulado que tem início em um objetivo bem formulado, que permita que o processo siga seu fluxo, tornando-se parte do sistema organizacional. A situação descrita a seguir exemplifica essa afirmativa.

Em uma reunião de planejamento de uma empresa, ficou decidido que os projetos estratégicos seriam implementados de acordo com cronograma elaborado em conjunto com os executivos das outras áreas da empresa. Essa demanda foi registrada em um instrumento formal e enviada aos setores responsáveis por divulgar a decisão. Contudo, dois meses após a reunião, um projeto estratégico que tinha previsão de implantação para o mês 10 foi implementado no mês 8, o que consumiu parte do orçamento previsto para outro projeto estratégico.

Considerando o conjunto de informações apresentadas, avalie as asserções a seguir e a relação proposta entre elas.

- I. A antecipação de implementação do projeto estratégico pode ter sido resultado de falha no sistema de comunicação organizacional.

PORQUE

- II. Um ruído na comunicação organizacional pode desarticular receptor e emissor, prejudicando a mensagem enviada e colocando em risco a estratégia estabelecida pela organização.

A respeito dessas asserções, assinale a opção correta.

- A** As asserções I e II são proposições verdadeiras, e a II é uma justificativa correta da I.
- B** As asserções I e II são proposições verdadeiras, mas a II não é uma justificativa correta da I.
- C** A asserção I é uma proposição verdadeira, e a II é uma proposição falsa.
- D** A asserção I é uma proposição falsa, e a II é uma proposição verdadeira.
- E** As asserções I e II são proposições falsas.

QUESTÃO 24 //

Os gerentes de marketing das empresas, para conhecer os problemas e as oportunidades específicas no ambiente de competição, demandam estudos formais de mercado. Eles podem solicitar, por exemplo, uma pesquisa de satisfação, um teste de preferência de produto, uma previsão de vendas por região ou uma avaliação de propaganda.

KOTLER, P.; KELLER, K. L. **Administração de Marketing**. 12 ed. São Paulo: Prentice Hall, 2006 (adaptado).

A etapa do processo de pesquisa de marketing em que o pesquisador elabora distribuições de frequência e aplica técnicas estatísticas para chegar às suas conclusões é denominada

- A** coleta de dados.
- B** análise de dados.
- C** apresentação dos resultados.
- D** elaboração do plano de pesquisa.
- E** definição do problema e dos objetivos da pesquisa.

ÁREA LIVRE //

QUESTÃO 25

Em determinado país, entrou em vigor uma rigorosa legislação ambiental que bane a fabricação de produtos à base de amianto, em razão dos danos causados ao meio ambiente e à saúde humana. O Conselho de Administração de uma indústria do setor solicitou ao diretor financeiro que avaliasse as alternativas à disposição, a fim de tomar uma decisão quanto ao futuro da empresa. Após estudos detalhados, o diretor apresentou duas alternativas viáveis do ponto de vista financeiro.

Alternativa 1

Transferência da fábrica para um país em que a legislação é omissa quanto ao assunto, visto que as instalações atuais ainda têm uma vida econômica considerável. O diretor observou que produtos à base de amianto foram banidos de todos os países com maiores Índices de Desenvolvimento Humano. Embora o investimento necessário para a transferência seja considerável, os países elegíveis para receber a fábrica caracterizam-se por apresentarem custos de mão de obra baixos e elevado potencial de vendas. O investimento é estimado em \$ 250 milhões, com Valor Presente Líquido (VPL) de \$ 100 milhões e Taxa Interna de Retorno (TIR) de 18,8%.

Alternativa 2

Adaptação das instalações atuais, visando-se a utilização de matérias-primas que causem menores danos ao meio ambiente e à saúde humana. O investimento estimado é de \$ 200 milhões, com VPL de \$ 75 milhões e TIR de 20%.

O retorno exigido, ajustado ao risco, de ambas as alternativas é de 15%, não havendo problemas para captar os recursos necessários.

Considerando as alternativas à disposição da empresa, avalie as asserções a seguir e a relação proposta entre elas.

- I. Do ponto de vista financeiro, a empresa deverá optar pela alternativa com maior TIR.

PORQUE

- II. A alternativa com maior TIR maximizará a riqueza do acionista e não causará danos ao meio ambiente e à saúde.

A respeito dessas asserções, assinale a opção correta.

- A** As asserções I e II são proposições verdadeiras, e a II é uma justificativa correta da I.
- B** As asserções I e II são proposições verdadeiras, mas a II não é uma justificativa correta da I.
- C** A asserção I é uma proposição verdadeira, e a II é uma proposição falsa.
- D** A asserção I é uma proposição falsa, e a II é uma proposição verdadeira.
- E** As asserções I e II são proposições falsas.



QUESTÃO 26 //////////////////////////////////////**Texto 1**

Em tempos atuais, a evolução do processo de gestão organizacional promove uma espécie de metamorfose da ciência da Administração e faz com que novos campos de conhecimento possam surgir. Uma dessas influências surge por meio da Gestão do Conhecimento, que introduz princípios de gestão que valorizam os ativos intangíveis da organização. As atividades organizacionais tornam-se intensivas em conhecimento, demandando uma atividade altamente cognitiva e relacionada com práticas de pesquisa e desenvolvimento, o que gera inovação.

Exemplo disso é a utilização da marca como um atributo do conhecimento organizacional, já que, por intermédio do conceito do *Branding*, ela se torna um ativo altamente estratégico para a organização.

Texto 2

É fácil crescer em um mercado favorável. Mas qual é o perigo disso? Em um cenário positivo, é difícil saber ao certo se as estratégias adotadas foram corretas ou se pareceram corretas porque o mercado estava em crescimento. Nesse tipo de situação, algumas marcas e empresas crescem muito ao lançar novos produtos e entrar em novos mercados, mesmo sendo pouco assertivas em suas estratégias. A razão? O crescimento pode ter encobrir erros, que, em mercados menos favoráveis, podem levar à perda de competitividade.

Disponível em: <<http://exame.abril.com.br>>. Acesso em: 22 jul. 2015 (adaptado).

A partir do exposto acerca dos ativos intangíveis da organização, avalie as afirmações a seguir.

- I. A marca pode ser considerada um ativo intelectual, por compor a rede de relacionamentos externos da organização e facilitar a gestão do conhecimento organizacional.
- II. As atividades intensivas em conhecimento são altamente cognitivas e, por suas características, são análogas às práticas de pesquisa e desenvolvimento, pois geram conhecimento organizacional de valor.
- III. O capital intelectual fortalece a gestão do conhecimento organizacional e é composto pelo conhecimento estratégico (tácito + explícito) e pela rede de relacionamentos internos e externos da organização.

É correto o que se afirma em

- A** I, apenas.
- B** II, apenas.
- C** I e III, apenas.
- D** II e III, apenas.
- E** I, II e III.



QUESTÃO 27

Um instrumento importante para entender uma equipe e traçar ações mais eficazes de gestão é o mapeamento. Para realizar o mapeamento de equipe, é necessário considerar as competências elencadas pela organização como desejáveis. Nesse sentido, suponha que uma empresa tenha solicitado ao gestor de vendas que mapeie a sua equipe considerando as seguintes competências:

- Conhecimento — entendimento de como se faz;
- Habilidade — saber fazer;
- Atitude — vontade de fazer;
- Visão — organizar, planejar o que se faz;
- Ética — comportamento em grupo;
- Superação — fazer acontecer.

Utilizando uma escala de 1 a 4 pontos, na qual 1 corresponde a pouco e 4 a muito, o gestor aplicou essa técnica e obteve o seguinte resultado.

Equipe	Conhecimento	Habilidade	Atitude	Visão	Ética	Superação
Ana	2	2	4	1	4	2
João	1	1	3	2	3	4
Fernanda	2	1	2	4	2	3
Henrique	2	4	1	3	1	4
Bárbara	4	3	4	3	4	3

Com base nos resultados desse mapeamento, avalie as afirmações a seguir.

- I. Uma ação a ser implementada é promover um treinamento para melhorar a habilidade de vendas, visto que os resultados indicam ser este um dos pontos mais críticos da equipe, como demonstram os resultados de Ana, João e Fernanda.
- II. Henrique, apesar de sempre cumprir as metas, precisaria de acompanhamento próximo do gestor e de *feedback*, para melhorar seu comportamento interpessoal, espelhando-se em Ana e Bárbara.
- III. Bárbara representa um membro formador de opinião e exemplo para a equipe. É uma colaboradora que deve ser reconhecida e incentivada para que ajude a melhorar o relacionamento da equipe como um todo.

É correto o que se afirma em

- A** I, apenas.
- B** III, apenas.
- C** I e II, apenas.
- D** II e III, apenas.
- E** I, II e III.



QUESTÃO 28 //

Atualmente, um dos aspectos a ser observado para uma empresa tornar-se competitiva é a necessidade de que seus recursos humanos apresentem elevados níveis de produtividade, o que depende de capacitação, motivação e liderança. Ciente dessa necessidade, uma empresa contratou uma consultoria para analisar seus recursos humanos, visto que o respectivo departamento vem executando, exclusivamente, rotinas de departamento pessoal.

Considerando esse contexto, avalie as estratégias sugeridas pela consultoria à empresa descritas nas afirmações a seguir.

- I. Adotar *empowerment*, descentralizando os poderes, proporcionando autonomia aos funcionários para tomar decisões, que tradicionalmente têm sido confiadas aos chefes.
- II. Realizar *downsizing*, para terceirizar algumas atividades que não fazem parte do negócio principal da empresa.
- III. Buscar liderança autocrática para motivar os colaboradores.

É correto o que se afirma em

- A** I, apenas.
- B** III, apenas.
- C** I e II, apenas.
- D** II e III, apenas.
- E** I, II e III.

ÁREA LIVRE //**QUESTÃO 29** //

Um experiente administrador de vendas ofereceu a seus vendedores algumas orientações sobre como fechar um negócio. Os vendedores, então, mudaram as técnicas de vendas até então utilizadas, porque reconhecem as habilidades de vendas do administrador. Por outro lado, como esse mesmo líder não domina a área de finanças, seus vendedores podem ignorar seus conselhos a respeito do assunto.

BATEMAN, T. S.; SNELL, S. A. **Administração**: construindo vantagem competitiva. São Paulo: Atlas, 1998 (adaptado).

O exemplo reproduzido acima ilustra uma situação que envolve a fonte de poder

- A** legítimo.
- B** de coerção.
- C** de referência.
- D** de competência.
- E** sobre recompensas.

ÁREA LIVRE //

QUESTÃO 30

A análise do ponto de equilíbrio da empresa revela o nível de vendas necessário para cobrir as despesas operacionais. Nesse sentido, é possível avaliar a rentabilidade associada aos níveis de vendas da empresa. O ponto de equilíbrio é calculado pela fórmula a seguir.

$$\text{ponto de equilíbrio} = \frac{\text{custo fixo}}{\text{preço de venda unitário} - \text{custo variável unitário}}$$

Utilizando essa fórmula, o gerente financeiro de uma empresa quer verificar qual será o efeito, sobre o ponto de equilíbrio, do aumento ou diminuição, separadamente, do custo operacional fixo, do preço do produto, e do custo variável unitário, bem como de todas as variáveis ao mesmo tempo.

Considerando essa situação, avalie as afirmações a seguir.

- I. Se apenas o custo operacional fixo aumentar, o ponto de equilíbrio da firma será reduzido, uma vez que o custo operacional fixo não afeta os meios de produção da empresa.
- II. Se apenas o preço do produto da empresa aumentar, o ponto de equilíbrio da firma será reduzido, porque será possível vender quantidade menor de produtos para cobrir as despesas operacionais.
- III. Se apenas o custo variável unitário da empresa aumentar, o ponto de equilíbrio da firma aumentará, dado que o gasto com insumos será maior na linha de produção.
- IV. Se o custo operacional fixo, o preço do produto e o custo variável unitário da empresa aumentarem, simultaneamente, o ponto de equilíbrio da firma não será alterado.

É correto apenas o que se afirma em

- A** I.
- B** II.
- C** I e IV.
- D** II e III.
- E** III e IV.

ÁREA LIVRE



QUESTÃO 31 //

No método da curva ABC, utilizado nos sistemas de controle de estoque, os itens são alocados em grupos e classificados pelas letras A, B e C, segundo seus respectivos valores ou custos.

Ao analisar a configuração dos grupos ao longo da distribuição do valor total acumulado, a empresa deverá ser capaz de identificar quais itens devem ter seu controle intensificado e quais podem ser acompanhados de forma mais simplificada.

Com base no método da curva ABC, assinale a opção correta.

- A** No grupo A estão alocados aproximadamente 20% dos itens, o controle pode ser mais simples, sendo necessário um estoque de segurança intermediário.
- B** No grupo B estão alocados aproximadamente 50% dos itens, o controle pode ser mais simples, sendo necessário um estoque de segurança intermediário.
- C** O conjunto de itens do grupo A corresponde a aproximadamente 80% do valor em estoque e deve ter controle mais rigoroso, sendo necessário um estoque de segurança reduzido.
- D** O conjunto de itens do grupo C corresponde a aproximadamente 5% do valor em estoque e deve ter controle mais rigoroso, sendo necessário um estoque de segurança intermediário.
- E** Os itens dos grupos B e C, somados, correspondem a aproximadamente 20% do valor em estoque e devem ter controles mais rigorosos, sendo necessário um estoque de segurança reduzido.

QUESTÃO 32 //

Nos últimos anos, a força empreendedora no Brasil cresceu 47%, alcançando a marca de 6,2 milhões de negócios. O Brasil cria 316 000 novos negócios por ano, sendo o terceiro país mais empreendedor, superado apenas pelos Estados Unidos da América e pelo Reino Unido. Estima-se que, nos próximos anos, essa iniciativa aumente. Pesquisas indicam que 65% dos universitários têm o desejo de ter um negócio próprio no futuro.

SEGALA, M.; FAUST, A. Um país de empreendedores. **Exame**. São Paulo, 2012 (adaptado).

Considerando as informações desse texto, avalie as afirmações a seguir.

- I. Mudanças de ordem legal, tecnológica, ambiental, cultural ou social fomentam, principalmente, o empreendedorismo social, em que o empreendedor potencial cria um novo negócio.
- II. Entre os desafios e riscos que os novos empreendedores enfrentam, estão a necessidade de obtenção de recursos financeiros, a falta de informações precisas acerca do mercado e a possibilidade de insucesso.
- III. Resultados da pesquisa tecnológica universitária podem ser fontes de oportunidades para novos empreendimentos, a exemplo das *startups*.

É correto o que se afirma em

- A** I, apenas.
- B** II, apenas.
- C** I e III, apenas.
- D** II e III, apenas.
- E** I, II e III.



QUESTÃO 33

A demanda por produtos está alterando as estratégias no setor de moda. Os desfiles ocorrem tradicionalmente duas vezes por ano, exibindo modelos para a próxima estação seis meses antes. Porém, na Semana de Moda, o interesse majoritário dos clientes comuns está criando a demanda por produtos mais econômicos, disponibilizados bem antes da época. Isso pode alterar a forma como o setor de confecções trabalha. Uma possível estratégia de adaptação é a realização de quatro desfiles a cada ano e a criação e fabricação mais rápidas.

WILLIAMS, C. **ADM**. São Paulo: Cengage Learning, 2011 (adaptado).

Ao utilizar a estratégia de adaptação sugerida no texto, visa-se

- A** fornecer produtos de qualidade aceitável, a preços baixos e custos de produção menores, para harmonizar as demandas dos clientes comuns com as dos clientes tradicionais.
- B** adotar ações mercadológicas de produção, comunicação e comercialização mais adequadas às transformações percebidas no ambiente externo às empresas do setor.
- C** minimizar os efeitos da concorrência entre as empresas de moda, redirecionando a competição para empreendimentos colaborativos que possibilitem sinergia ao longo das quatro estações do ano.
- D** diferenciar os produtos das empresas, de modo que os clientes fiquem dispostos a pagar mais conforme a estação do ano em que a coleção for apresentada à mídia especializada e comentada nas redes sociais.
- E** indicar um posicionamento da oferta de um produto customizado para atender as demandas de um grupo específico de clientes em acordo com as necessidades de vestimenta ensejadas por cada estação do ano.

QUESTÃO 34

As principais restrições de um projeto são o prazo, o custo e a qualidade, alcançados pelo cumprimento de um escopo definido, projetado, especificado e que é o anseio do cliente.

RAMOS FERREIRA, F. M. P. F.; PAGANOTTI, J. A.; PIUS, M. A. A interface na gestão de escopo, prazo, custo e qualidade em projetos. **Boletim Técnico da Faculdade de Tecnologia de São Paulo**, v. 24, 2008 (adaptado).

Com base no exposto, analise a situação a seguir.

Uma indústria de implementos agrícolas precisa que seus projetos sejam avaliados, e seus resultados monitorados, para que sejam concluídos no prazo.

Com base nessa situação, avalie as afirmativas a seguir, a respeito das estratégias que podem ser utilizadas pelo responsável pelo gerenciamento de projetos dessa indústria.

- I. Acompanhamento por meio do Gráfico de Gantt.
- II. Elaboração de diagrama do caminho crítico para as atividades do projeto.
- III. Inspeções periódicas, principalmente inspeções de marcos, para verificar o cumprimento das metas.

É correto o que se afirma em

- A** I, apenas.
- B** III, apenas.
- C** I e II, apenas.
- D** II e III, apenas.
- E** I, II e III.

ÁREA LIVRE



QUESTÃO 35

A concepção de ação empreendedora amplia o escopo dos estudos em empreendedorismo. Trata-se a ação empreendedora, como algo que ocorre em situações além da configuração de novos negócios e da definição de novas organizações. Assim, a ação empreendedora permite deslocar o foco da figura do empreendedor como agente solitário de transformação de recursos em atividades produtivas, apresentando características especiais e diferenciadas em relação a outros agentes que, porventura, não tenham tido sucesso na criação, condução ou sustentabilidade de empreendimentos por eles conduzidos. O caráter situacional implica verificar a lógica das ações empreendedoras, na medida em que o foco na lógica da ação privilegia as trajetórias individuais, considerando, no entanto, como se articulam com dinâmicas coletivas, com as características ambientais e com a ação de estruturas econômicas e sociais, identificando-se fatores sociológicos que operam na tomada de decisão de conceber e implantar uma empresa, por exemplo.

BORGES, A. F. et al. **Práticas de empreendedorismo em empresas familiares empreendedoras.**
Disponível em: <<http://www.anpad.org.br>>. Acesso em: 12 jul. 2015 (adaptado).

Considerando esse contexto, avalie as asserções a seguir e a relação proposta entre elas.

- I. O empreendedorismo pode ser entendido como uma prática que está para além da abertura de determinado negócio.

PORQUE

- II. O empreendedor pode tomar decisões e contribuir para o desenvolvimento de pessoas, tecnologias e processos, ações que, no ambiente corporativo, permitem ao profissional empreendedor atuar ativamente em um contexto de mudanças na organização.

A respeito dessas asserções, assinale a opção correta.

- A** As asserções I e II são proposições verdadeiras, e a II é uma justificativa correta da I.
- B** As asserções I e II são proposições verdadeiras, mas a II não é uma justificativa correta da I.
- C** A asserção I é uma proposição verdadeira, e a II é uma proposição falsa.
- D** A asserção I é uma proposição falsa, e a II é uma proposição verdadeira.
- E** As asserções I e II são proposições falsas.

ÁREA LIVRE

QUESTIONÁRIO DE PERCEPÇÃO DA PROVA

As questões abaixo visam levantar sua opinião sobre a qualidade e a adequação da prova que você acabou de realizar. Assinale as alternativas correspondentes à sua opinião nos espaços apropriados do Caderno de Respostas.

QUESTÃO 1

Qual o grau de dificuldade desta prova na parte de Formação Geral?

- A Muito fácil.
- B Fácil.
- C Médio.
- D Difícil.
- E Muito difícil.

QUESTÃO 2

Qual o grau de dificuldade desta prova na parte de Componente Específico?

- A Muito fácil.
- B Fácil.
- C Médio.
- D Difícil.
- E Muito difícil.

QUESTÃO 3

Considerando a extensão da prova, em relação ao tempo total, você considera que a prova foi

- A muito longa.
- B longa.
- C adequada.
- D curta.
- E muito curta.

QUESTÃO 4

Os enunciados das questões da prova na parte de Formação Geral estavam claros e objetivos?

- A Sim, todos.
- B Sim, a maioria.
- C Apenas cerca da metade.
- D Poucos.
- E Não, nenhum.

QUESTÃO 5

Os enunciados das questões da prova na parte de Componente Específico estavam claros e objetivos?

- A Sim, todos.
- B Sim, a maioria.
- C Apenas cerca da metade.
- D Poucos.
- E Não, nenhum.

QUESTÃO 6

As informações/instruções fornecidas para a resolução das questões foram suficientes para resolvê-las?

- A Sim, até excessivas.
- B Sim, em todas elas.
- C Sim, na maioria delas.
- D Sim, somente em algumas.
- E Não, em nenhuma delas.

QUESTÃO 7

Você se deparou com alguma dificuldade ao responder à prova. Qual?

- A Desconhecimento do conteúdo.
- B Forma diferente de abordagem do conteúdo.
- C Espaço insuficiente para responder às questões.
- D Falta de motivação para fazer a prova.
- E Não tive qualquer tipo de dificuldade para responder à prova.

QUESTÃO 8

Considerando apenas as questões objetivas da prova, você percebeu que

- A não estudou ainda a maioria desses conteúdos.
- B estudou alguns desses conteúdos, mas não os aprendeu.
- C estudou a maioria desses conteúdos, mas não os aprendeu.
- D estudou e aprendeu muitos desses conteúdos.
- E estudou e aprendeu todos esses conteúdos.

QUESTÃO 9

Qual foi o tempo gasto por você para concluir a prova?

- A Menos de uma hora.
- B Entre uma e duas horas.
- C Entre duas e três horas.
- D Entre três e quatro horas.
- E Quatro horas, e não consegui terminar.



ÁREA LIVRE





ENADE 2015
EXAME NACIONAL DE DESEMPENHO DOS ESTUDANTES



**Ministério
da Educação**

